

DK OPLADELIGT SÆT 4 STK

- Kan oplades op til 1000 gange
- Nye batterier oplades før de tages i brug med SIGMA SPORT® oplader
- Vær opmærksom på opladningstid – 10 timer
- Undgå at batterierne kommer i kontakt med åben ild – eksplosionsfare!
- Vær opmærksom på +/- polerne ved montage af batterier
- Brug aldrig batterier af forskellige typer samtidig
- Lav ikke kortslutning eller anden beskadigelse på batterierne
- Batterier er ikke dækket af garantien

NL BATT-SET 4 ST.

- Tot 1000 x herlaadbaar
- Voor gebruik de batterijen met de lader van SIGMA SPORT® goed opladen
- Laadtijd 10 uur
- Batterijen niet in het vuur werpen! Explosie gevaar!
- Bij het inleggen van de batterijen goed op +/- letten
- Gebruik altijd batterijen van hetzelfde merk en type
- Kortsluiten van de batterijen voorkomen!
- Batterijen vallen niet onder garantie voorwaarden

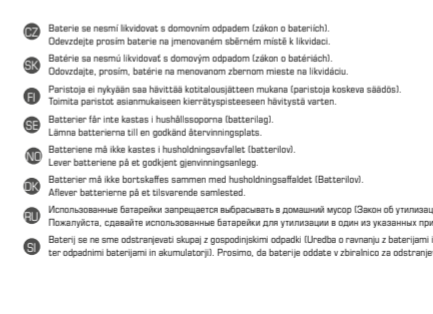
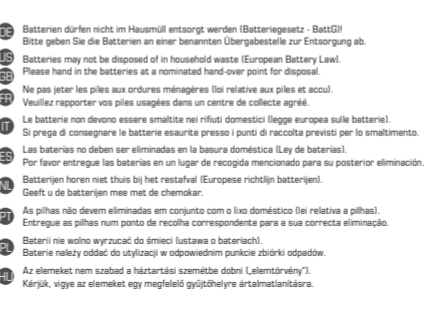
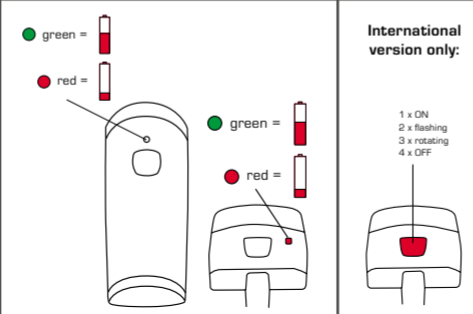
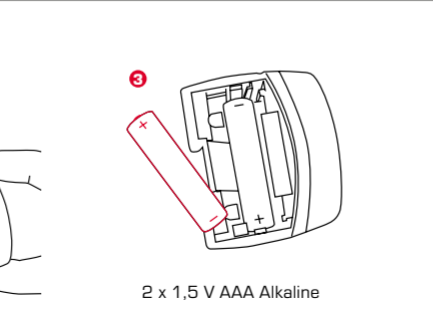
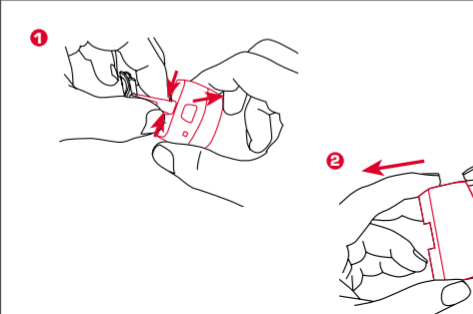
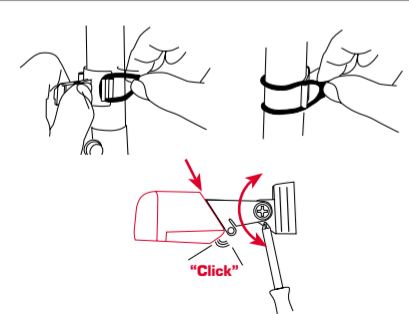

SE ACCU-SET 4 ST

- Uppladdningsbar upp till 1000 gånger
- Ladda upp batterierna med SIGMA SPORT® batteriladdare innan de ska användas
- Håll uppsikt över laddningstiden – 10 t
- Kasta inte batterierna i eld – Explosionsfara!
- Var noga med polariteten (+/-) när batterierna monteras
- Använd aldrig olika typer av batterier eller system samtidigt
- Kortslut inte eller demontera inte batterierna
- Batterierna omfattas inte av garantin

DE Batterien dürfen nicht im Hausmüll entsorgt werden (Batteriegesetz - BattG)! Bitte geben Sie die Batterien an einer benannten Übergabestelle zur Entsorgung ab.

US Batteries may not be disposed of in household waste (European Battery Law). Please hand in the batteries at a nominated hand-over point for disposal.

GB Ne pas jeter les piles aux ordures ménagères (loi relative aux piles et accu). Veuillez rapporter vos piles usagées dans un centre de collecte agréé.

FR Le batterie non devono essere smaltite nei rifiuti domestici (legge europea sulle batterie). Si prega di consegnare le batterie esaurite presso i punti di raccolta previsti per lo smaltimento.

IT Las baterías no deben ser eliminadas en la basura doméstica (Ley de baterías). Por favor entregue las baterías en un lugar de recogida mencionado para su posterior eliminación.

ES Batterijen horen niet thuis bij het restafval (Europese richtlijn batterijen). Geef u de batterijen mee met de chemokar.

NL As pilhas não devem eliminadas em conjunto com o lixo doméstico (lei relativa a pilhas). Entregue as pilhas num ponto de recolha correspondente para a sua correcta eliminação.

PT As pilhas não devem eliminadas em conjunto com o lixo doméstico (lei relativa a pilhas). Entregue as pilhas num ponto de recolha correspondente para a sua correcta eliminação.

PL Baterii nie wolno wyrzucać do śmieci (ustawa o bateriach). Baterie należy oddać do utylizacji w odpowiednim punkcie zbiórki odpadów.

HU Az elemeket nem szabad a háztartási szemétkébe dobni („elemtörvény”). Kérjük, vigye az elemeket egy megfelelő gyűjtőhelyre ártalmatlanításra.

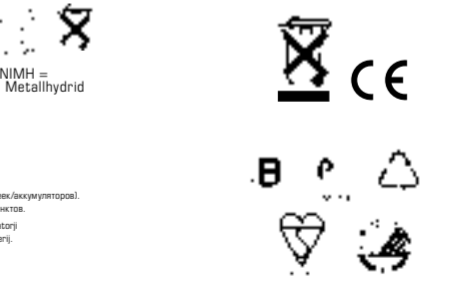



LIGHTSTER / CUBERIDER II

SIGMA Elektro GmbH

Dr.-Julius-Leber-Straße 15
D-67433 Neustadt/Weinstraße

SIGMA SPORT USA

North America
3487 Swenson Ave.
St. Charles, IL 60174, U.S.A.

SIGMA SPORT ASIA

Asia, Australia, South America, Africa
10F, No.192, Zhonggong 2nd Rd.,
Xitun Dist., Taichung City 407, Taiwan

FI AKKUPARISTOPAKETTI 4 KPL

- Voidaan ladata jopa 1000 kertaa
- Lataa akkuparistot SIGMA SPORT® akkukurilla ennen käyttöönottoa
- Huomioi latausaika – 10 t
- Älä heitä akkuparistoja tuleen – Räjähdyksvaara!
- Tarkista polariteetti (+/-) kun laitat akkuparistot paikalleen
- Älä käytä eri paristotyyppisiä tai – systeemejä samanaikaisesti
- Älä oikosulje tai vahingoita akkuparistoja
- Takuu ei kata akkuparistoja

SI BAT-SET 4 ST

- Do 1000 ponovnih polnenj
- Pred uporabo napolnite nove baterije z SIGMA SPORT® polnilcem baterij
- Pazite na čas polnenja – 10 h
- Čuvajte baterije pred ognjem – možnost eksplozije!
- Pri vstavljanju baterij bodite pozorni na oznake polov (+/-)
- Nikoli ne uporabljajte različne tipe baterij istočasno
- Ne povzročajte kratkih stikov ali poskodb baterij
- Baterije niso predmet garancije

RU НАБОР АККОМУЛЯТОРОВ 4ШТ

- Заряжаются до 1000 раз
- Перед использованием зарядить новые батареи используя Зарядное устройство SIGMA SPORT®
- Время зарядки – 10 ч
- Не использовать батареи рядом с огнем Может произойти взрыв!
- Для правильной установке соблюдайте полярность (+/-)
- Никогда не используйте одновременно батареи разных типов и
- Не закорачивайте контакты
- Гарантия не распространяется на батареи

HU AKKUMULÁTOR SZETT 4 DB

- Újratölthető 1000 alkalom
- Használat előtt az új elemeket töltsd fel a SIGMA SPORT® töltővel
- Töltési idő – 10 óra
- Az elemeket tartsd távol tűltől, felrobbanhat!
- Az elemeket a pólusoknak megfelelően helyezze a készülékbe (+/-)
- Ne használjon különböző elem típusokat, vagy rendszer ugyanazon időben
- Ne kösse rövidre, és ne csonkítsa
- A garancia nem vonatkozik az elemekre

ES ACCU SET 4 PZS

- Recargable hasta 1000 veces
- Antes de la primera utilización, cargue las baterías nuevas con el cargador de baterías SIGMA SPORT®
- Respete el tiempo de carga – 10 h
- No tirar al fuego ni intentar abrir, podría explotar!
- Respete siempre la polaridad (+/-)
- Nunca utilizar al mismo tiempo con diferentes tipos de baterías
- No romper, ni hacer circuitos
- Las pilas no están cubiertas por la garantía

FR ACCU SET 4 PCS

- Rechargeable jusqu'à 1000 fois
- Avant la première utilisation, chargez les accumulateurs neufs avec le chargeur de piles accu SIGMA SPORT®
- Respectez le temps de charge – 10 h
- Ne pas jeter au feu ni tenter d'ouvrir; ne pas mettre en court-circuit: pourrait exploser, couler ou entraîner des brûlures ou des dommages
- Respectez toujours la polarité (+/-)
- Ne jamais utiliser simultanément avec d'autres piles jetables ou accus de systèmes différents
- Ces accumulateurs ne doivent être ni circuités ni endommagés
- Les piles ne sont pas couverts par la garantie

DE AKKU-SET 4 ST.

- Bis zu 1000 mal wiederaufladbar
- Vor der ersten Anwendung mit dem SIGMA SPORT® Netzteil voll aufladen
- Ladezeit beachten – 10 h
- Akkus nicht ins Feuer werfen – Explosionsgefahr!
- Beim Einlegen der Akkus stets auf Polarität achten (+/-)
- Verwenden Sie nie Akkus verschiedener Systeme und Typen gleichzeitig
- Nicht kurzschließen - nicht beschädigen!
- Batterien sind von der Garantie ausgenommen

CZ SADA MONOČLÁNKŮ 4 KS

- Dobíjecí > 1000 dobíjecích cyklů
- Nabíjejte vyhradně jen pomocí dobíjecího adaptéru SIGMA SPORT®
- Dodržte nabíjecí čas 10 hod
- Baterie nevhazujte do ohně z důvodu nebezpečí exploze!
- Dbejte na správnou orientaci vyznačené polarity (+/-) při vkládání monočlánků
- Nikdy nepoužívejte současně monočlánky různého druhu
- Neskratujte ani nerozbíjejte
- Na monočlánky se nevztahuje záruční doba

SK SADA MONOČLÁNKOV 4 KS

- Dobíjateľné > 1000 dobíjajacích cyklov
- Nabíjajte vyhradne len pomocou dobíjacieho adaptéru SIGMA SPORT®
- Dodržte nabíjací čas 10 hod
- Batérie nevhadzujte do ohňa z dôvodu nebezpečia explózie!
- Dbajte na správnu orientáciu vyznačenej polarity (+/-) pri vkladaní monočlánkov
- Nikdy nepoužívajte súčasne monočlánky rôzneho druhu
- Neskratujte ani nerozbíjajte
- Na monočlánky sa nevztahuje záručná doba

PL ZESTAW AKUMULATORÓW 4 SZT.

- Ładowalne do 1000 razy
- Przed pierwszym użyciem naładować zasilaczem SIGMA SPORT®.
- Nie przekraczać czasu ładowania – 10 h
- Nie wrzucać do ognia!
- Niebezpieczeństwo wybuchu!
- Podczas zakładania zwróć uwagę na polaryzację (+/-)
- Nie stosować równocześnie akumulator w odmiennego typu i wydajności.
- Nie doprowadzać do zwarcia, nie niszczyć!
- Baterie nie są objęte gwarancją.

PT JOGO DE PILHAS RECARREGÁVEIS DE 4 UNIDADES

- Recarregáveis até 1000 vezes
- Carregar as pilhas completamente com a fonte de alimentação SIGMA SPORT® antes da primeira utilização
- Ter em atenção ao tempo de carga – 10 h
- Não atirar as pilhas recarregáveis para o fogo - Perigo de explosão!
- Ter atenção à polaridade (+/-) das pilhas durante a colocação
- Não utilizar simultaneamente pilhas recarregáveis de sistemas e tipos distintos
- Não curto-circuitar, nem danificar!
- As pilhas estão excluídas da garantia

IT SET BATTERIE 4 PCS

- Ricaricabili fino a 1000 volte
- Prima del primo utilizzo ricaricare con un caricabatterie SIGMA SPORT®
- Rispettare il tempo di carica – 10 h
- Tenere lontano le batterie dal fuoco o fonti di calore per evitare rischi di esplosione!
- Per L'utilizzo rispettare la polarità (+/-)
- Non utilizzare simultaneamente con altri tipi di batterie monouso
- Non provocare corto circuito
- Batterie non sono incluse nella garanzia

US GB ACCU SET 4 PCS

- Rechargeable up to 1000 times
- Before using charge new batteries with SIGMA SPORT® battery recharger
- Take care of charging time – 10 h
- Keep batteries away from fire as explosion may occur!
- For proper insertion, please observe pole indications (+/-)
- Never use different battery types or systems at the same time
- Do not short circuit or mutilate
- Batteries are not included in the warranty